

Una Sola Copa

“Solo la Escritura”, “Hablemos donde la Biblia habla y callemos donde esta calla”, “No a las innovaciones” han sido algunos pensamientos utilizados en la iglesia por siglos como lema, como un símbolo o medio de identificarse con la verdad. Pensamientos que aunque se basan en un principio Bíblico, para muchos hermanos no ha sido suficiente y se han apartado de la verdad de las Escrituras, distando de practicar el mandato tal como fue dado.

Este ocurrió con el uso de una copa en la Cena del Señor, pues a pesar de la evidencia que existe en la Biblia, muchos hermanos insisten en que el uso de una copa no tiene base Bíblica o bien, que no es relevante.

Estimado hermano; ¿Es esta la forma en cómo se participa de la Cena del Señor en tu congregación? ¿Se come de un solo pan (sin levadura)? ¿Se bebe fruto de la vid en una sola copa? Si no es así, entonces, tenemos que concluir que alguien ha innovado esa forma original ordenada por el Señor Jesús.

Es por eso que te invito a imitar a los hermanos de Berea quienes revisaban la predicación “...escudriñando cada día las Escrituras para ver si estas cosas eran así.” (Hechos 17.11). “...estudiaban las Escrituras para ver si era cierto lo que se les decía” (DHH). ¿Qué es lo que dice la Biblia realmente, acerca del uso de una copa en la Cena del Señor? Si te consideras amante y celoso de la doctrina de Cristo te animo a meditar los siguientes aspectos del tema;

La Declaración de los Evangelios

En primer lugar consideremos la enseñanza de los Evangelios. Encontramos en Mateo 26, en Marcos 14 y Lucas 22, aquel momento en el que Jesús establece la celebración de la Cena. Y en los cuales se señala que se utilizó una copa al establecer dicha celebración.

En ellos encontramos, algo que usted puede notar con facilidad; 1) el mandamiento; "...haced esto en memoria de mí." (Lc. 22.19). Dicha orden incluyó beber de una sola copa, "Y tomando la copa, y habiendo dado gracias, les dio, diciendo: Bebed de ella todos" (Mt. 26.27). Además encontramos 2) El ejemplo práctico; es decir, lo sucedido al llevar a cabo aquella orden, "Y tomando la copa, y habiendo dado gracias, les dio; y bebieron de ella todos." (Mr. 14.23).

Creo importante recordar el hecho de que la Cena se establece en un momento en que celebraban la fiesta de la pascua, fiesta en la cual se usaba recipientes para beber según la ocasión y la cantidad de personas. Además de que se bebían cuatro copas en medio de dicha celebración. La primera copa se asociaba con la bendición del vino de la fiesta, continuando con el relato de la pascua, la explicación de los ritos que comprende los textos de Dt. 6.20-25; 26.5-11; Jos. 24,2-13. Había una segunda copa de vino y el canto de los salmos 113-114. La tercera copa de vino, con la relativa bendición de acción de gracias y continuar con el canto final de salmos 114-118. Una cuarta copa de vino cierra el ritual de la cena de pascua." (*Nuevo Diccionario Bíblico de Teología Ravasi*). No tenemos duda alguna que en la mesa había más recipientes pues la celebración era hecha en el hogar de una familia judía donde más utensilios para repartir estarían disponibles. Aun así, la celebración que el Señor establece fue llevada a cabo con una sola copa, podemos ver que el mandamiento y el ejemplo práctico registran este hecho, el uso de un solo recipiente del cual bebieron todos.

La Enseñanza Apostólica

Otro aspecto del estudio Bíblico es la enseñanza impartida por los apóstoles. La pregunta es ¿Enseñaban ellos lo mismo que Jesús, o enseñaron algo diferente? Tenemos el ejemplo del apóstol Pablo en Hechos 20 y 1 Corintios 10 y 11, en donde encontramos que Pablo enseñaba a la iglesia de Troas, a "partir el pan" (Hechos 20.7). En el caso específico de los de Corinto, les exhortó acerca de cierto desorden, además de indicarles la forma correcta de como observar este mandamiento, y vemos que la enseñanza de Pablo es exactamente la misma, aquello que Jesús había establecido. Pablo vincula la práctica

de la iglesia de Corinto, con lo que el Señor Jesús hizo "... la noche que fue entregado..." (1 Cor. 11.23), y en ello encontramos claramente el uso de una copa.

Hoy vemos que para muchos hermanos pasó a ser un tema sin importancia. Muchos defienden el uso de las copas individuales, otros se ocupan en "refutar" cualquier cosa que se diga del uso de una sola copa, y aun podemos ver otra tendencia entre los hermanos que acepta las dos cosas como correcto en la distribución del fruto de la vid en la Cena del Señor. A veces escucho del razonamiento de algunos decir que no ven problema en beber de la copa individual en una congregación, y luego visitar otra congregación donde beben de una sola copa y participar con ellos. ¿Pero es esto correcto, enseñaría Pablo dos cosas diferentes? Creo que este razonamiento está equivocado, creo que esta forma de argumentar se aparta de las Escrituras.

¿Por qué digo esto? Tan solo el contexto de la Carta a los Corintios demuestra que Pablo enseñaba lo mismo en todas las Iglesias, "Por esto mismo os he enviado a Timoteo, que es mi hijo amado y fiel en el Señor, el cual os recordará mi proceder en Cristo, de la manera que enseñé en todas partes y en todas las iglesias. Pero cada uno como el Señor le repartió, y como Dios llamó a cada uno, así haga; esto ordeno en todas las iglesias. En cuanto a la ofrenda para los santos, haced vosotros también de la manera que ordené en las iglesias de Galacia" (1 Cor. 4.17, 7.17, 16.1). Esta Carta incluye también un llamado urgente a hablar "...todos una misma cosa, y que no haya entre vosotros divisiones, sino que estéis perfectamente unidos en una misma mente y en un mismo parecer" (1 Cor. 1.10).

¿El Espíritu de Verdad o el espíritu del error? "Nosotros somos de Dios; el que conoce a Dios, nos oye; el que no es de Dios, no nos oye. En esto conocemos el espíritu de verdad y el espíritu de error" (1 Jn. 4.6). Este principio (aprobatorio o condenatorio) nos ayuda a someter a prueba lo que practicamos. En la inspiración del Espíritu Santo, Juan escribió estas Palabras, y nos dice, si alguien practica o enseña una doctrina que no está acorde a la enseñanza de los apóstoles, si no se

identifica con la verdad Bíblica, entonces proviene del error de alguien y por lo tanto “no es de Dios.”

La Práctica de la Iglesia en el Primer Siglo

1 Corintios 10 y 11 relatan un poco de la historia de este tema, en este sentido. Encontramos algunos señalamientos de Pablo acerca de la Cena del Señor y podemos ver claramente el uso de una copa. Usted puede notar las frases en singular; “la copa de bendición” (1 Cor. 10. 16), “la copa,” “esta copa,” que se repiten hasta en cinco ocasiones por parte del apóstol. (1 Cor. 11. 25, 26, 27, 28).

Tal vez tu pienses “eso no importa.” ¿Pero, es este razonamiento correcto? ¿En que está basado? ¿En tu sentir, en tu forma de pensar? según Pablo, nadie tiene derecho de pensar más de lo que está escrito “Pero esto, hermanos, lo he presentado como ejemplo en mí y en Apolos por amor de vosotros, para que en nosotros aprendáis a no pensar más de lo que está escrito, no sea que por causa de uno, os envanezcáis unos contra otros” (1 Cor. 4.6) y por consiguiente sin libertad para cambiar la forma de práctica que encontramos en las Escrituras. Lo cierto es que la forma de adorar a Dios no depende del sentir o del pensamiento que alguno pueda tener.

La Lengua Original, (griego)

La copa, aquel recipiente que fue usado por Jesús, palabra que viene del griego “*Poterion*.” Copa: Recipiente pequeño utilizado para beber. (Lockward, *Diccionario de la Biblia*). *Poterion*: (Gr) diminutivo de poter, denota primeramente un vaso o un recipiente para beber. De ahí un vaso o una copa literal (Mt. 10.42) como la copa de bendición 1 Cor. 10.16 (*VINE Diccionario Expositivo*).

Cáliz (del latín calix) perteneciente a la familia de los vasos para beber. Se le describe en una primera parte como muy abierta y con dos asas, en una segunda parte un vaso profundo, con o sin asa, y de pie alto y ancho, pero diferenciando siempre de los que no eran para beber. Cáliz “esencialmente un vaso para beber.” (*Diccionario Enciclopédico Hispano-Americano*). Es interesante observar que en esto coincide tanto el latín

como el griego, pues el griego hace notar el diminutivo y refiere que se trata de un recipiente, para beber.

El Lenguaje Figurado de las Escrituras

Otro aspecto que no debemos ignorar es el lenguaje de figuras utilizado por el Señor en sus enseñanzas, algo muy común en Las Escrituras. En esta parte también lo hizo con al darle un significado a la copa en la Cena, cuando dijo "... Esta copa es el nuevo pacto en mi sangre; haced esto todas las veces que la bebiereis, en memoria de mí" (1 Cor. 11.25). No pasemos por alto el hecho que habla de una copa.

- 1) El pan sin levadura **ES** el cuerpo de Cristo Mt. 26.26; Lc. 22.19.
- 2) El fruto de la vid **ES** la sangre de Cristo Mt. 26.28; Mr. 14.24.
- 3) La copa **ES** el Nuevo Pacto Mr. 14.24; Lc. 22.20; 1 Cor. 11.25.

Note que las tres frases, gramaticalmente, están construidas de igual forma, ¿Dónde está el error? Esto nos dice que en realidad son tres elementos físicos (pan, fruto de la vid y la copa) presentes en la Cena, con tres significados espirituales (el cuerpo, la sangre y el pacto) y no dos elementos como algunos suponen.

La Historia Fuera de las Escrituras

La enseñanza de la Biblia es suficiente y debería serlo para todo el mundo, pero por que no es así, quiero mencionar, cual es el origen del uso de las copas individuales en la Cena, y definir si esta práctica es de Dios o de los hombres.

En 1894, John G. Thomas, pastor de la Iglesia Presbiteriana inventó y dio inicio al uso de las copas individuales en la Cena. El era un médico, y la razón de su invento fue la higiene. El primer culto donde las usaron fue en el condado de Putnam en el estado de Ohio EE.UU. Esta práctica se volvió muy importante para las denominaciones a partir de ese tiempo. (*The sacrament of The Lords supper by Thomas H. Warner pags. 237, 238*)

Fotocopia del documento de registro de patente;

(No Model.)

J. G. THOMAS.
COMMUNION SERVICE.

No. 516,065.

Patented Mar. 6, 1894.

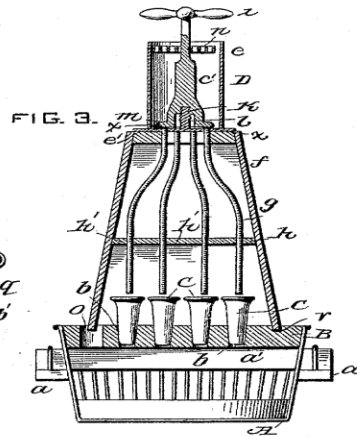
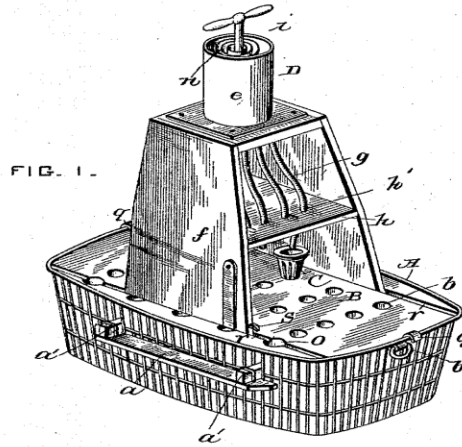

FIG. 2.

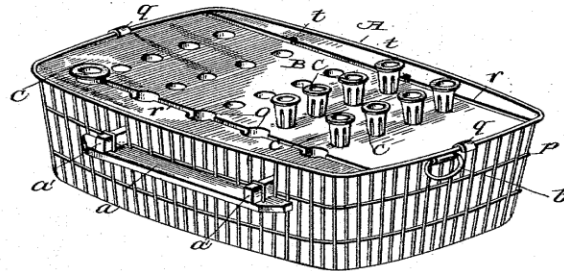
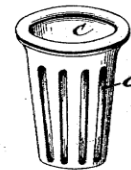

FIG. 4.



Witnesses
John J. ...
...

FIG. 5. A perspective view of the tray (a) with the central pedestal (e) and the central cup (c) in place. Labels include a, b, c, d, e, f, g, h, i, j, k, l, m, n, o, p, q, r, s, t, u, v, w, x, y, z.

Inventor
 J. G. Thomas.
 By L. Deane
 His Attorney

THE NATIONAL LITHOGRAPHING COMPANY,
WASHINGTON, D. C.

Sin embargo, en las Iglesias de Cristo no se usaron hasta el año de 1914 cuando el hermano Grover Cleveland Brewer (G. C. Brewer) originario del estado de Tennessee, U.S.A. Y quien predicaba en Chattanooga Tennessee, las introdujo al culto apartándose así del patrón Bíblico.

Esto fue algo difícil como el mismo lo confiesa en sus propias palabras; “un buen número de las luchas que he hecho, han sido con mis propios hermanos en puntos donde creí que ellos estaban en error. Pienso que yo fui el primer predicador en usar la copa individual para la comunión. Y la primera Iglesia en el estado de Tennessee que la adoptó fue la Iglesia para la cual yo estaba predicando, la Iglesia de Cristo central en Chattanooga Tennessee, que en aquel tiempo se estaba congregando en el Templo Masónico. Mi próximo trabajo fue con la Iglesia en Columbia Tennessee, y después de una gran lucha logré el servicio individual para la comunión en esa congregación. Cerca de ese tiempo, el hermano G. Dallas Smith empezó a usar el servicio individual y lo introdujo en Fayetteville, luego en Murfreesboro. Sin embargo fui acusado en privado y en público y varios hermanos me reprendieron en las publicaciones religiosas y me llamaron digresivo. El Hermano Smith vino a rescatarme y, en el año 1915, el hermano David Lipscomb escribió un párrafo corto en *El Defensor del Evangelio* diciendo que había cambiado su mente en referencia a la copa para la comunión y que él no creía que era alguna digresión o de cualquier manera una corrupción del servicio para usar tantas copas como demanda la ocasión. Esto acabó esta controversia y, desde ese tiempo, las iglesias empezaron a usar la copa individual para la comunión en todo el mundo” (*Cuarenta Años en la Línea de Fuego por G. C. Brewer. págs. 12,13*).

El hermano Alan E. Highers describiendo un poco el carácter de G. C. Brewer, dice que “Fue un pensador independiente y un hombre de una profunda convicción... parecía poco preocupado por lo que otros pensaban... No presumía conclusiones, ni buscaba exponer nuevas teorías, pero, una vez que estaba convencido que algo era correcto, tomaba su posición, si era necesario, en contra del mundo entero...” (*Grandes predicadores: G. C. Brewer. Alan E. Highers*).

Pero aunque el hermano Highers hace su mejor esfuerzo por presentar a Brewer como “un defensor de la verdad,” la declaración del hermano Brewer nos demuestra que no siempre fue así, porque como él lo confiesa en su escrito, se consideró como el primero en practicar la

Cena del Señor usando la copa individual. El primero en la iglesia en apartarse de la enseñanza bíblica, el primero en enseñar y guiar a congregaciones a dejar la forma bíblica para seguir una forma iniciada en las denominaciones.

Para reflexionar;

1. ¿Dónde está el libro, capítulo y versículo que autoriza el uso de las copas individuales?
2. ¿Quién decide si el tema es relevante o no, las Escrituras o el hombre?
3. ¿Tenemos libertad para cambiar la práctica aunque hay un mandamiento directo y un ejemplo aprobado?
4. ¿Dos formas diferentes (una copa y copas individuales) pueden ser verdad?
5. ¿Es “comunión individual” un concepto correcto en las Escrituras?
6. ¿Dónde quedó el celo de restauración y el llamado de volver a la Biblia?

G. C. Brewer, extracto de su propio libro;

“un buen número de las luchas que he hecho, han sido con mis propios hermanos en puntos donde creí que ellos estaban en error. Pienso que yo fui el primer predicador en usar la copa individual para

la comunión. Y la primera Iglesia en el estado de Tennessee que la adoptó fue la Iglesia para la cual yo estaba predicando, la Iglesia de Cristo central en Chattanooga Tennessee, que en aquel tiempo se estaba congregando en el Templo Masónico. Mi próximo trabajo fue con la Iglesia en Columbia Tennessee, y después de una gran lucha logre el servicio individual para la comunión en esa congregación. Cerca de ese tiempo, el hermano G. Dallas Smith empezó a usar el servicio individual y él lo introdujo en Fayetteville, luego en Murfreesboro. Sin embargo fui acusado en privado y público y varios hermanos me reprendieron en las publicaciones religiosas y me llamaron digresivo. El hermano Smith vino a rescatarme y, en el año 1915, el hermano David Lipscomb escribió un párrafo corto en *El Defensor del Evangelio* diciendo que había cambiado su mente en referencia a la copa para la comunión y que él no creía que era alguna digresión o de cualquier manera una corrupción del servicio para usar tantas copas como demanda la ocasión. Esto acabó esta controversia y, desde ese, las iglesias empezaron a usar la copa individual para la comunión en todo el mundo" (*Cuarenta Años en la línea de Fuego* por G. C. Brewer. págs. 12,13 de la introducción. el club de libros de sendas viejas. Información tomada de "*El Pregonero Latino*").

David Lipscomb antes de 1925;

"El salvador usó una copa solamente, así como un pan solamente."
(PREGUNTAS CONTESTADAS, pag. 409, La compañía del Defensor del Evangelio.)

J. W. McGarvey;

"Yo he sido un miembro de la iglesia por cuarenta y tres años, y había sido mi buena fortuna conocer varios ministros de quienes fueron sabios e influyentes-- Alexander Campbell era uno de ellos-- y me parece extraño a mí que ellos no encontraron la necesidad de las copas individuales."

(J. W. McGarvey en LA REGLA CRISTIANA)